



ИНТЕХНО
ТЮНИНГ ТРАНСМИССИИ

Комплект ШОПК и шкворневого узла на УАЗ

Редукторный мост и мост Барс



ИНСТРУКЦИЯ ПО УСТАНОВКЕ



- ❗ **ВНИМАНИЕ:** Прежде чем приступить к работе по установке, полностью ознакомьтесь с данной инструкцией.
- ❗ **ВНИМАНИЕ:** Автомобиль является сложным техническим объектом повышенной опасности. Рекомендуем установку запчастей производить в специализированном автосервисе, имеющем сертификат соответствия СТО на проведение следующих работ по ОКУН: (017100) Техническое обслуживание легковых автомобилей; (017200) Ремонт легковых автомобилей. В случае самостоятельной установки внимательно изучите данную инструкцию, инструкцию по ремонту от производителя вашего автомобиля и убедитесь в наличии у вас необходимой квалификации и наличия всех необходимых инструментов, материалов и специальных приспособлений.
- ❗ **ВНИМАНИЕ:** В связи с постоянной работой по совершенствованию изделия, повышающей его надежность и улучшающей эксплуатационные характеристики, в конструкцию могут быть внесены незначительные изменения, не отраженные в настоящей инструкции.
Данная инструкция отражает только моменты, связанные с установкой «ПРОДУКЦИИ» и используется совместно с руководством по ремонту и обслуживанию автомобиля вашей марки и модели. Перед началом работ убедитесь, что комплектность продукта соответствует заявленному перечню.





Рис. 1



В комплект поставки входят (см. рис. 1)

1. Опора шаровая – 2 шт.
2. Кольцо бронзовое шаровой опоры – 2 шт.
3. Заглушка шкворня – 4 шт.
4. Шкворень верхний – 1 шт.
5. Шкворень нижний – 3 шт.
6. Болт М12х1,25х30 – 12 шт.
7. Кольцо уплотнительное – 4 шт.
8. Подшипник шкворня – 4 шт.

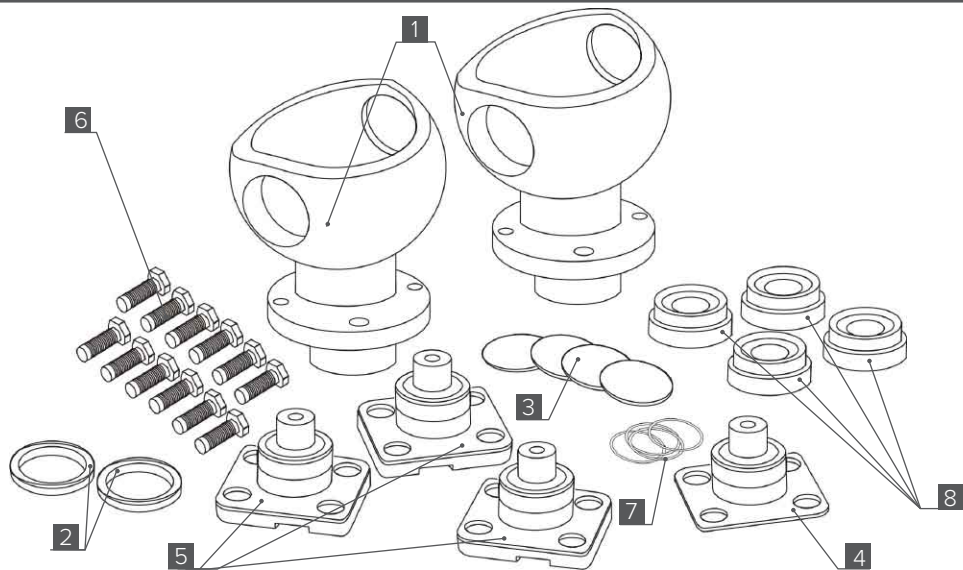
Материалы:

-герметик

-прокладки шкворня

469-2304028 - 0,1 мм

469-2304029 - 0,15 мм

469-2304036 - 0,4 мм

-консистентная смазка



ЭТАП 1. Установка ШОПК и шкворневого узла.

❗ ШОПК «-» ставится на правую сторону, ШОПК «+» ставится на левую сторону, ШОПК «0» - не имеет значения. Обозначения «+», «-», «0» находятся на лыске шопка.

1. Установите в ШОПК [1] бронзовое кольцо [2]
2. Установите в ШОПК [1] на герметик заглушки [3]
3. Запрессуйте в ШОПК [1] внешнюю обойму подшипников шкворня [8]. Затем установите внутренние обоймы подшипников. Заложите в подшипники консистентную смазку, рекомендованную для вашего климатического пояса
4. Наденьте на ШОПК [1] с установленными подшипниками [8] поворотный кулак.
5. Установите в кулак верхний [4] и нижний [5] шкворни с надетыми на них уплонительными кольцами [7]. Перед установкой шкворни смажьте жидкой смазкой.



ЭТАП 1. Установка ШОПК и шкворневого узла.

6. Набором регулировочных прокладок между поворотным кулаком и шкворнями обеспечьте одинаковые размеры от торцов корпуса поворотного кулака до сферы шаровой опоры **[1]**. Допускается разница размеров не более 0,2 мм.

7. Набором регулировочных прокладок между поворотным кулаком и шкворнями обеспечьте усилие поворота относительно шкворней в любую сторону. Оно должно составлять 3,2-6 кг для штатных колес, 5-7 кг для колес увеличенного диаметра (**см. рис. 2**). Усилие проверяется безменом. Усилие поворота при проверке безменом делается без установленной защитной манжеты ШОПК.



Рис. 2



128.0223

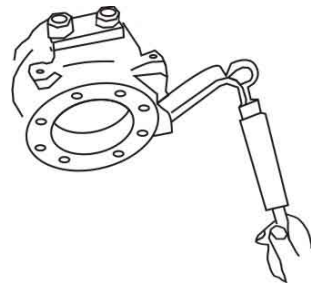

www.izh-techno.ru

8-800-700-27-10

© «ИЖ-ТЕХНО»